

CONDIZIONATORE PORTATILE

MODELLI:

9000 BTU ACP940 K-J

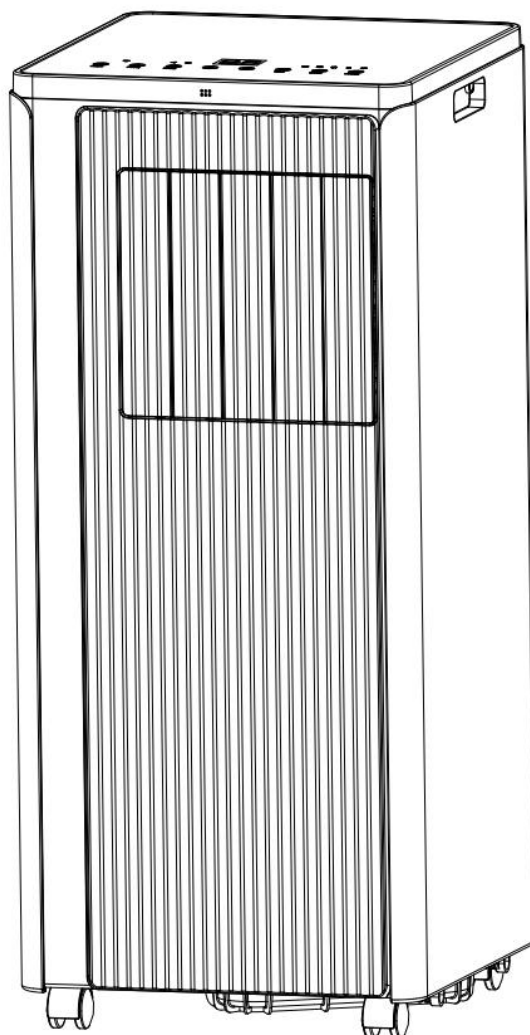

ALIMENTAZIONE : AC 220-240V ~ 50 Hz

Barni Carlo Spa

Via Arconate 63 20038

Busto Garolfo (Milano)

Fabbricato in Cina

I. L'attenzione Conta

Le avvertenze contano:

Non utilizzare mezzi per accelerare il processo di sbrinamento o per la pulizia diversi da quelli consigliati dal produttore.

Questo apparecchio deve essere conservato in una stanza ove non sono presenti fiamme libere e fonti di combustione, come fornelli o forni elettrici.

Non forare o bruciare.

Si noti che il refrigerante potrebbe non aver alcun odore.

L'apparecchio va installato, utilizzato e conservato in una stanza la cui area è maggiore di 11 m².

Mantenere le aperture di ventilazione libere da ostruzioni.

La manutenzione deve essere eseguita solo come raccomandato dal produttore.

L'apparecchio deve essere posto in un'area ben ventilata in cui le dimensioni dell'ambiente corrispondono a quelle specificate per il funzionamento.

Individui che operano o lavorano sul circuito refrigerante devono avere la certificazione appropriata rilasciata da un'organizzazione accreditata che assicuri la competenza nella gestione dei refrigeranti secondo una valutazione specifica riconosciuta dalle associazioni del settore

Le riparazioni devono essere eseguite sulla base della raccomandazione dell'azienda produttrice. La manutenzione e le riparazioni che richiedono l'assistenza di altro personale qualificato devono essere eseguite sotto la supervisione di un individuo specificato nell'uso di refrigeranti infiammabili.

Tutte le procedure di lavoro che coinvolgono mezzi di sicurezza devono essere eseguite solo da persone competenti.



Attenzione:

Questo condizionatore è concepito per un uso esclusivamente domestico, perciò non è adatto ad altre applicazioni.

Seguire le regole di interconnessione alla rete locale durante l'installazione del condizionatore e assicurarsi che sia correttamente collegato a terra. In caso di domande sull'installazione elettrica, seguire le istruzioni del produttore e, se necessario, chiedere a un elettricista professionista di installarlo.

Posizionare il condizionatore su una superficie piatta ed asciutta, mantenere una distanza superiore a 50 cm tra la il prodotto e oggetti o pareti circostanti.

Dopo aver installato il condizionatore, assicurarsi che la spina di alimentazione sia intatta e saldamente inserita nella presa di corrente, quindi posizionare il cavo di alimentazione in modo ordinato per evitare che qualcuno possa inciampare o estrarre la spina.

Non inserire oggetti nell'ingresso e nell'uscita dell'aria del condizionatore. Mantenere l'ingresso e l'uscita dell'aria liberi da ostacoli.

Quando sono installati i tubi di drenaggio, assicurarsi che essi siano collegati correttamente e non siano distorti o piegati.

Durante la regolazione delle alette direzionali, muoverle delicatamente con le mani per evitare di danneggiarle.

Quando il condizionatore viene spostato, assicurarsi che esso sia sempre in posizione verticale. Il prodotto deve trovarsi lontano da fonti di ignizione, benzina, gas infiammabile, stufe e altre fonti di calore.

Non disassemblare, revisionare e modificare il condizionatore in modo arbitrario, altrimenti ciò potrebbe causare un malfunzionamento o addirittura arrecare danni a persone e cose. Per evitare pericoli, se si verifica un guasto al condizionatore, chiedere al produttore o a personale altamente qualificato per la riparazione.

Non installare e utilizzare l'aria condizionata nel bagno o in altri ambienti umidi.

Non staccare la spina per spegnere il condizionatore.

Non posizionare tazze o altri oggetti contenenti acqua sul corpo del condizionatore.

Non utilizzare spray insetticidi o altre sostanze infiammabili vicino al condizionatore.

Non pulire o lavare la superficie del condizionatore con solventi chimici come benzina e alcool.

Quando è necessario eseguire un ciclo di pulizia, scollegare l'alimentatore e pulirlo con un panno morbido e leggermente inumidito. Se la superficie è molto sporca, strofinare con un detergente delicato.

L'apparecchio può essere utilizzato da bambini di età pari o superiore a 8 anni e persone con capacità fisiche, sensoriali o mentali ridotte se sono stati sottoposti a supervisione, o istruiti all'uso dell'apparecchio in modo sicuro e responsabile, comprendendone i pericoli coinvolti. I bambini non devono giocare con l'apparecchio. La pulizia e la manutenzione non devono essere eseguite da bambini senza supervisione.

Se il cavo di alimentazione è danneggiato, deve essere sostituito dal produttore, dal suo agente di servizio o da persone analogamente qualificate per evitare pericoli.

L'apparecchio deve essere installato conformemente alle normative nazionali in materia di cablaggio.

Non utilizzare il condizionatore in ambienti come bagni o lavanderie.

Trasporto, marcatura e deposito per le unità

Il trasporto di apparecchiature contenenti refrigeranti infiammabili deve essere conforme alle normative vigenti in materia.

La marcatura delle apparecchiature mediante segni deve essere conforme alle normative locali.

Lo smaltimento delle apparecchiature che utilizzano refrigeranti infiammabili deve essere conforme alle normative nazionali.

Lo stoccaggio delle attrezzature deve essere conforme alle istruzioni del produttore.

La protezione della confezione di stoccaggio deve essere costruita in modo tale che i danni meccanici all'apparecchiatura all'interno della confezione non causino una perdita della carica di refrigerante.

Il numero massimo di pezzi di attrezzatura che possono essere immagazzinati insieme sarà determinato dalle normative locali.

II. Caratteristiche e componenti

CARATTERISTICHE

Look nuovissimo, struttura compatta, linea sottile e generosa.

Funzioni di raffreddamento, deumidificazione, ventilazione e drenaggio continuo

L'interfaccia esterna dei comandi e le alette sono poste in alto in modo da rendere semplice l'assemblaggio e mantenere un flusso d'aria il più regolare possibile.

Display LED elegante, dotato di pulsanti ed icone intuitive. Telecomando di alta qualità con tutte le funzioni. Capacità di filtrazione dell'aria.

Funzione timer.

Dispositivo di protezione del compressore ed altre funzioni altamente tecnologiche.

La temperatura di funzionamento massima per il raffreddamento del condizionatore d'aria: 35/24°C;

Range della temperatura di lavoro: 7/35°C.

2. DESCRIZIONE DELLE PARTI

1. Copertura superiore
2. Pannello di controllo
3. Uscita dell'aria con griglia regolabile
4. Pannello sinistro
5. Base
6. Rotella
7. Alloggio anteriore
8. Pannello destro

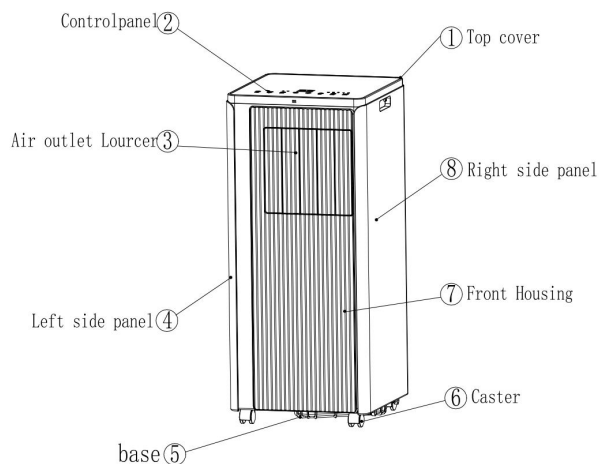

9. Alloggio posteriore
10. Colonna a serpentina
11. Ventola d'aria
12. Filtro EVA
13. Filtro CON
14. Foro di drenaggio

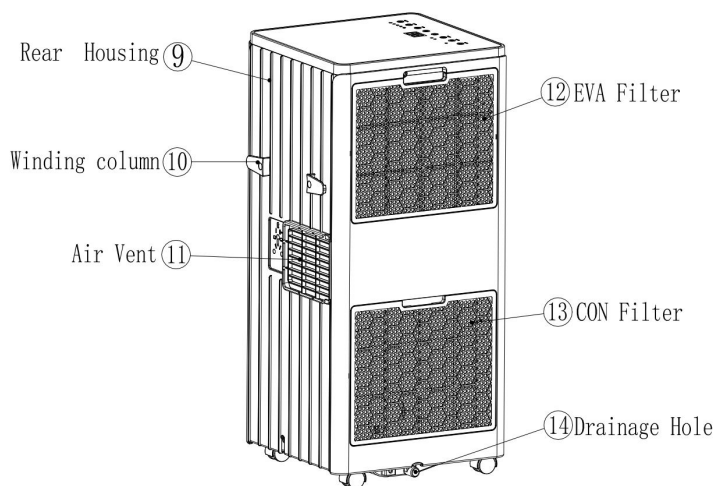

Gruppo tubo di scarico

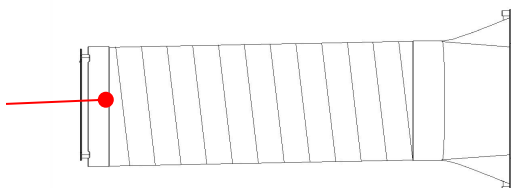

Gruppo piastra di sigillatura della finestra

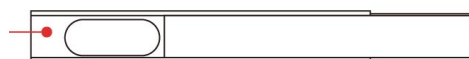

III. Impostazione dei Controlli

1. Istruzioni di funzionamento del pannello di controllo

1) Interfaccia operativo:

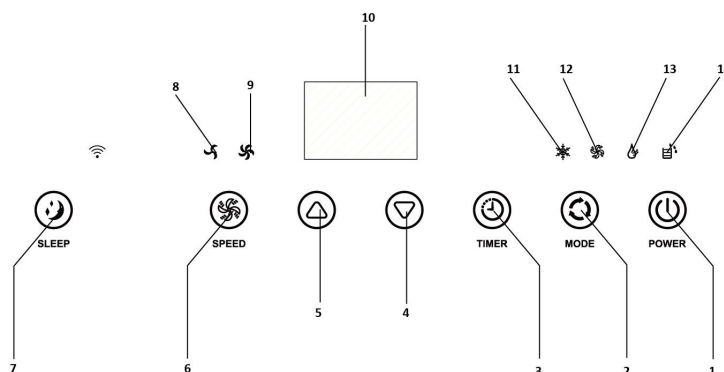

- | | | | | |
|------------------------|-------------------|---------------------|-------------------|---------------|
| 1. Tasto di accensione | 2. Tasto Modalità | 3. Tasto Timer | 4. Tasto Giù | 5. Tasto Su |
| 6. Tasto Velocità | 7. Tasto "Sleep" | 8. Velocità Basso | 9. Velocità Alto | 10. Quadrante |
| 11. Raffreddamento | 12. Ventola | 13. Deumidificatore | 14. Pieno d'Acqua | |

- Quando l'apparecchio viene collegato la prima volta, il suo cicalino suonerà ed entrerà in modalità standby.
- Pulsante power (1): premere il tasto per accendere e spegnere il condizionatore. In caso di condizionatore acceso, premere il tasto per spegnerlo; in caso di condizionatore spento, premere il tasto per accenderlo.
- Pulsante selettore modalità (8): Quando il condizionatore è acceso, premere questo tasto per selezionare le modalità raffreddamento→ventilazione→deumidificazione.
- Pulsanti su (4) e giù (6): premere questi pulsanti per cambiare i valori di temperatura o del timer come segue:
Per selezionare la temperatura, premere per impostare la temperatura desiderata. (non applicabile in modalità ventilazione o deumidificazione).
Per impostare il timer, premere questi pulsanti per selezionare il tempo di arresto automatico.
- Pulsante velocità aria (3): in modalità raffreddamento e ventilazione, premere il tasto per selezionare l'impostazione di alta velocità o bassa velocità. In determinate condizioni, tale selezione non potrebbe essere disponibile.
In modalità deumidificazione, la pressione del tasto non è valida e il condizionatore sceglierà forzatamente il funzionamento a bassa velocità.
- Pulsante timer (10): Quando il condizionatore è acceso, la pressione di questo tasto permetterà di impostare il timer per lo spegnimento automatico. Premere il tasto quando il corrispondente simbolo lampeggia e determinare il tempo desiderato utilizzando i pulsanti SU e GIU'. Il tempo può variare da 1 a 24 ore con intervalli di 1 ora ciascuno.
- Modalità "Sleep":
In modalità di raffreddamento, premi il tasto "Sleep" per attivare la modalità "Sleep", e l'apparecchio funzionerà silenziosamente e in modalità di risparmio energetico.

8: Informazioni sulla App "Smart Life - Smart Living"

La App "Smart Life - Smart Living" è disponibile nelle versioni per Android e iOS. Scansiona il corrispondente codice QR per passare direttamente allo scaricamento.

NOTA:

A seconda del fornitore, scaricare la App potrebbe comportare dei costi.



Google Play



App Store

Informazioni su come utilizzare la App

Questo apparecchio consente di gestire l'apparecchio tramite la tua rete di casa.

Un prerequisito è una connessione Wi-Fi permanente al tuo router e alla App gratuita "Smart Life - Smart Living".

È possibile accedere facilmente a tutte le funzioni dell'apparecchio tramite la App. Poiché la App viene costantemente migliorata, non possiamo fornire qui una descrizione più dettagliata. Ti consigliamo di staccare la spina dell'apparecchio quando sei lontano da casa, per evitare l'accensione accidentale mentre non sei presente!

Requisiti di sistema per l'uso della App

- iOS 8.0 o superiore
- Android 4.4 o superiore

Messa in servizio tramite l'app

1. Installa la App "Smart Life - Smart Living". Crea un account utente.
2. Attiva la funzione Wi-Fi nelle impostazioni dell'apparecchio.
3. Posiziona il climatizzatore ad una distanza di circa cinque metri dal router.
4. Il dispositivo può essere aggiunto quando il condizionatore d'aria è in modalità standby. L'indicatore Wi-Fi sul pannello di controllo lampeggerà rapidamente. Per fare ciò, tieni premuto il tasto di velocità per circa cinque secondi. Se l'indicatore lampeggia lentamente, ripetere l'operazione.
5. Avvia la App e seleziona "+".
6. Seleziona il menu "condizionatore d'aria" e segui le istruzioni sul quadrante.
7. La corretta connessione del condizionatore alla App è segnalata dall'indicatore accesso fisso. Ora puoi gestire l'apparecchio dalla App.

NOTA:





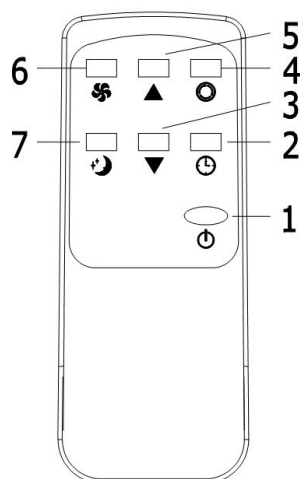

L'apparecchio può essere gestito solo con router da 2,4GHz. I router da 5GHz non sono supportati.

L'apparecchio è dotato di una sola connessione di rete. Non può essere spento.

2. Utilizzo del telecomando

Descrizione del telecomando:



1. Power: premere il pulsante  per accendere/spegnere il condizionatore.
- 2.
3. Timer: premere il pulsante  per impostare il timer.
- 4.
5. Down: premere il pulsante  per abbassare la temperatura o ridurre il tempo del timer.
6. Mode: premere il pulsante  per selezionare la modalità di lavoro tra raffreddamento, ventilazione e deumidificazione.
7. Up: premere il pulsante  per aumentare la temperatura o ridurre il tempo del timer.
8. Fan: premere il pulsante  per selezionare la velocità della ventola.
9. Sleep Mode: premere il pulsante  per impostare la modalità Sleep.

IV. DISPOSITIVI DI PROTEZIONE

Funzione protezione dal ghiaccio

In modalità raffreddamento, deumidificazione o risparmio energetico, se la temperatura dell'aria all'interno del tubo di espulsione è troppo bassa, il condizionatore entrerà automaticamente in protezione. Quando la temperatura si alza al di sopra di un determinato valore, esso tornerà automaticamente a funzionare.

Funzione protezione da perdite di acqua

Quando l'acqua nella vaschetta supera il livello di avviso, il condizionatore emetterà automaticamente un segnale di allarme e la spia "FULL" lampeggerà. A questo punto, è necessario spostare il tubo di drenaggio ed espellere l'acqua nella vaschetta (per i dettagli vedere le Istruzioni di drenaggio alla fine di questo capitolo). Dopo aver svuotato l'acqua, il condizionatore tornerà automaticamente a funzionare.

Sbrinamento automatico (solo per modelli con modalità raffreddamento)

Il condizionatore ha la funzione di sbrinamento automatico. Lo sbrinamento può essere ottenuto mediante inversione della valvola a quattro vie.

Funzione protezione del compressore

Per aumentare la longevità del compressore, esso si riavvierà con 3 minuti di ritardo dopo ogni arresto.

V.I INSTALLAZIONE

Attenzione: prima di utilizzare il condizionatore, mantenerlo in posizione verticale per almeno 2 ore.

Il condizionatore può essere spostato facilmente. Nel muoverlo assicurarsi che rimanga in posizione verticale e che venga posizionato su una superficie stabile e piatta. Non usare il condizionatore in bagno o altri ambienti umidi.

1) Installazione del tubo di espulsione dell'aria (Fig.1)



Figura 1

- Estrarre il connettore esterno e il tubo di scarico e rimuovere i sacchetti di plastica.
- Inserire il tubo di espulsione dell'aria (l'estremità del giunto di scarico) nella fessura del pannello posteriore (spingere a sinistra) e spingerlo in modo da bloccarlo (come mostrato nella Figura 1).

2) Installazione del kit finestra

- Aprire la finestra a metà e montare la piastra di tenuta sulla finestra (come mostrato in Fig.2 e Fig.3). I componenti possono essere posizionati in direzione orizzontale e verticale.
- A questo punto regolare la distanza di apertura per portare entrambe le estremità del kit a contatto con il telaio della finestra e fissare la piastra in modo che non si muova.
- Assicurarsi che il tubo di espulsione dell'aria non presenti distorsioni o una rotazione sostanziale (maggiore di 45°) una volta che l'estremità è inserita all'interno della piastra.
- Eliminare qualsiasi ostruzione dal tubo di espulsione dell'aria.

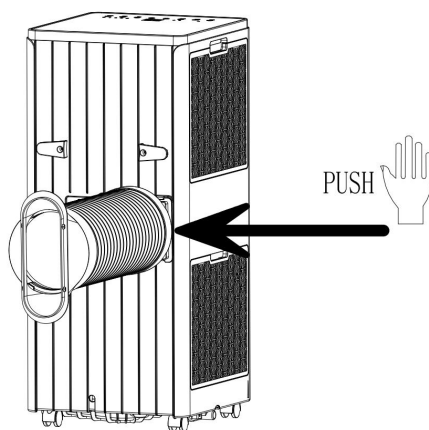

Figura 2



Figura 3

1.3 Installare il condizionatore

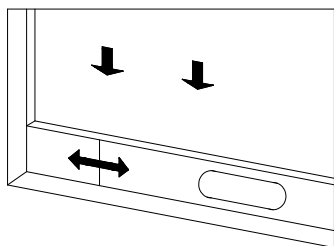
- Spostare il condizionatore con tubi ed accessori installati davanti alla finestra, la distanza tra il corpo e le pareti o altri oggetti deve essere di almeno 50 cm (come mostrato in Fig.4).

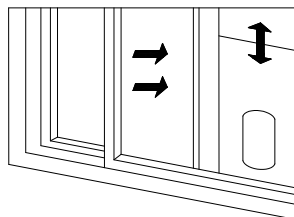

Figura 4

- Allungare il tubo di espulsione dell'aria e collegarlo alla flangia del distanziale del kit finestra come mostrato in Fig.5 e Fig.6
- L'estremità piatta del tubo di espulsione deve essere fatta scattare in posizione.
- Il tubo non può essere distorto né deve presentare una rotazione sostanziale (maggiore di 45 °). Mantenere la ventilazione del tubo di scarico non bloccata.



Figura 5

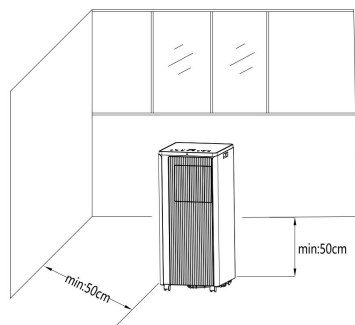

Figura 6

Nota:

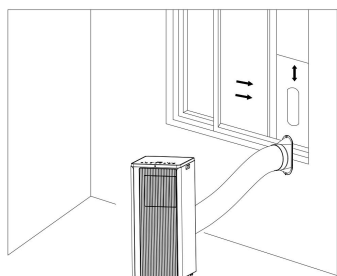
La lunghezza del tubo di espulsione dell'aria varia da 280mm a 1500mm. Non usare tubi diversi da quello in dotazione. Il tubo non deve essere ostruito, ciò può causare surriscaldamento

VI. ISTRUZIONI PER IL DRENAGGIO

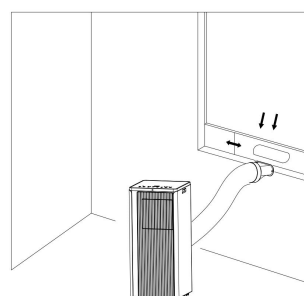
Il condizionatore presenta due metodi di drenaggio: drenaggio manuale e drenaggio continuo.

Drenaggio manuale

1. Quando il condizionatore si arresta poiché la vaschetta è piena, spegnerlo e scollegare la spina di alimentazione. Si prega di muovere il condizionatore con attenzione, in modo da non rovesciare l'acqua della vaschetta nella parte inferiore del corpo.
2. Collocare il contenitore o una tanica sotto il foro di uscita laterale dietro il corpo.
3. Svitare il coperchio di drenaggio e togliere il tappo, l'acqua scorrerà automaticamente nel contenitore dell'acqua.

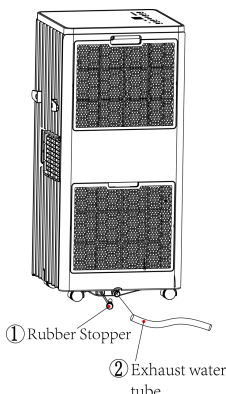

- 1 tappo di gomma
- 2 tubo di scarico dell'acqua

Nota:

1. Conservare correttamente il coperchio di drenaggio e il tappo dell'acqua.
2. Durante il drenaggio, il corpo del condizionatore può essere leggermente inclinato all'indietro.
3. Se il contenitore non è in grado di contenere tutta l'acqua di drenaggio, fermare il deflusso di acqua con il tappo dello scarico, in modo da prevenire la fuoriuscita.
4. Quando l'acqua è stata scaricata, chiudere il foro di scarico con il tappo e riavvitare il coperchio

1. Svitare il coperchio e togliere il tappo dello scarico.
2. Montare il tubo sul foro di uscita dell'acqua
3. Collegare il tubo all'acqua nella tanica predisposta.

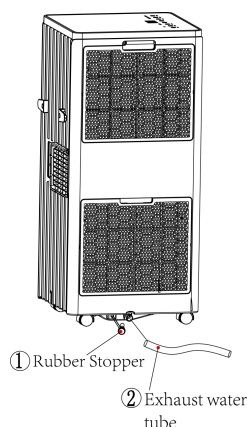

VII. Manutenzione

Pulizia

Prima di intraprendere un nuovo ciclo di pulizia, spegnere il condizionatore e scollegare il cavo dalla presa di corrente.

Pulire la superficie

Pulire con la superficie del condizionatore con un panno morbido bagnato. Non usare prodotti chimici come benzene, alcool, benzina, ecc; in caso contrario, la superficie o persino il condizionatore stesso potrebbe danneggiarsi.

Pulire il filtro

Se il filtro è intasato di polvere, andando così a ridurre l'efficienza del condizionatore, assicurarsi di pulire filtro una volta ogni due settimane.

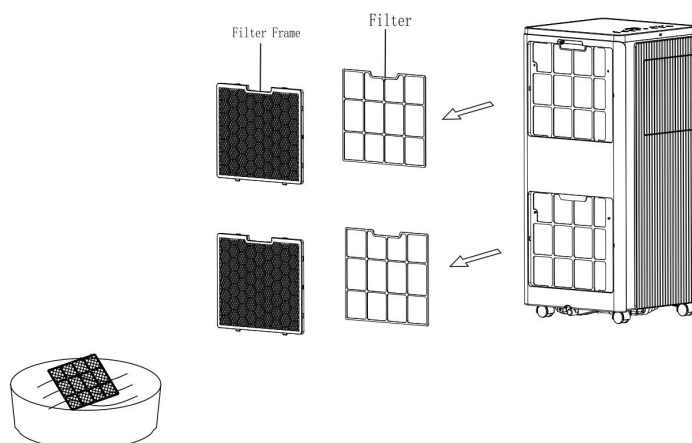

Pulire il filtro superiore EVA

- Svitare la vite che fissa il filtro EVA al pannello posteriore ed estrarlo via.
- Bagnare il filtro EVA in acqua calda con detergente neutro (circa 40 °C / 104 °F) e asciugarlo non esponendolo al sole, dopo averlo risciacquato con cura.

VIII. CONSERVAZIONE

1. Svuotare sempre la vaschetta dell'acqua.
2. Accendere il condizionatore e selezionare la modalità di ventilazione con velocità bassa della ventola in modo da asciugare il tubo di scarico e scongiurare l'insorgenza di muffe.
3. Spegnerne il condizionatore, scollegarla dalla alimentazione ed avvolgere il cavo nell'apposita sede. Rimettere il tappo e il coperchio dello scarico.
4. Rimuovere il tubo di drenaggio e conservarlo con cura.
5. Ricoprire il condizionatore con un sacco di plastica. Riporlo in un luogo asciutto, tenerlo lontano dalla portata dei bambini e lontano dalla polvere.
6. Rimuovere le batterie dal telecomando e conservarle con cura.

Nota: accertati di installare l'apparecchio in un luogo asciutto e prenditi buona cura di tutte le sue parti.

IX. RISOLUZIONE DEI PROBLEMI

1. Istruzioni generali

1) Controllare l'area

Prima di iniziare a lavorare su sistemi contenenti refrigeranti infiammabili, sono necessari controlli di sicurezza per garantire che il rischio di ignizione sia ridotto al minimo. Per la riparazione del sistema di refrigerazione, prima di eseguire lavori di canalizzazione sul sistema, attenersi alle seguenti precauzioni.

2) Procedura di lavoro

Il lavoro deve essere svolto secondo una procedura controllata in modo da ridurre al minimo il rischio di presenza di gas o vapori infiammabili durante l'esecuzione.

3) Area generale di lavoro

Gli addetti all'installazione e alla manutenzione dell'apparecchio nell'area locale devono essere istruiti sulla natura del lavoro svolto. Il lavoro in spazi ristretti deve essere evitato. L'area intorno allo spazio di lavoro deve essere sezionata. Assicurarci che le condizioni all'interno dell'area siano state rese sicure dal controllo del materiale infiammabile.

4) Controllo della presenza di refrigerante

L'area deve essere controllata con un rilevatore di refrigerante appropriato prima e durante il lavoro, per garantire che il tecnico sia a conoscenza di atmosfere potenzialmente infiammabili. Accertarsi che il rilevatore di perdite utilizzato sia idoneo all'uso con refrigeranti infiammabili, ad esempio non scintillanti, adeguatamente sigillati o intrinsecamente sicuri.

5) Presenza di estintori

Se devono essere eseguiti lavori a caldo sull'attrezzatura di refrigerazione o su parti associate, devono essere disponibili a portata di mano le attrezzature per l'estinzione degli incendi, perciò una polvere asciutta o un estintore a CO₂ adiacente all'area di ricarica.

6) Nessuna fonte di ignizione

Nessuna persona che svolga un lavoro in relazione a un sistema di refrigerazione, che comporta l'esposizione di qualsiasi tubazione che contiene o ha contenuto refrigerante infiammabile, deve utilizzare qualsiasi fonte di ignizione in modo tale da provocare il rischio di incendio o esplosione. Tutte le possibili fonti di ignizione, incluso il fumo di sigarette, dovrebbero essere tenute sufficientemente lontano dal luogo di installazione, riparazione,

rimozione e smaltimento, durante il quale il refrigerante infiammabile può essere rilasciato nello spazio circostante. Prima di iniziare il lavoro, l'area intorno all'apparecchiatura deve essere ispezionata per assicurarsi che non vi siano pericoli infiammabili o rischi di ignizione. I segni "No Smoking" devono essere visualizzati.

7) Ventilazione dell'area

Assicurarsi che l'area di lavoro sia all'aperto o che sia adeguatamente ventilata prima di mettere mani al sistema o condurre lavori a caldo. E' necessario garantire un'adeguata ventilazione durante il periodo di esecuzione del lavoro. La ventilazione dovrebbe disperdere in modo sicuro qualsiasi refrigerante rilasciato e preferibilmente espellerlo esternamente nell'atmosfera.

8) Controlli per l'attrezzatura di refrigerazione

In caso di sostituzione di componenti elettrici, questi devono essere idonei allo scopo e alle specifiche corrette. In ogni momento devono essere seguite le linee guida di manutenzione e assistenza del produttore. In caso di dubbi consultare l'assistenza tecnica di un centro qualificato. I seguenti controlli devono essere applicati agli impianti che utilizzano refrigeranti infiammabili: la dimensione della carica è conforme alle dimensioni della stanza in cui sono installate le parti contenenti refrigerante; le macchine e le prese di ventilazione funzionano adeguatamente e non sono ostruite; se viene utilizzato un circuito frigorifero indiretto, il circuito secondario deve essere controllato per verificare la presenza di refrigerante; la marcatura sull'attrezzatura continua ad essere visibile e leggibile. Le marcature e i segni illeggibili devono essere corretti; tubo o componenti di refrigerazione sono installati in una posizione in cui è improbabile che vengano esposti a qualsiasi sostanza che possa corrodere componenti contenenti refrigerante, a meno che quest'ultimi non siano costruiti con materiali che sono intrinsecamente resistenti all'essere corrosi o adeguatamente protetti.

9) Controllo dei dispositivi elettrici

Le riparazioni e la manutenzione dei componenti elettrici devono comprendere i primi controlli di sicurezza e le procedure di ispezione dei componenti. Se esiste un guasto che potrebbe compromettere la sicurezza, non collegare alcuna alimentazione elettrica al circuito finché non viene affrontato in modo soddisfacente. Se il guasto non può essere corretto immediatamente ma è necessario continuare l'operazione, deve essere utilizzata una soluzione temporanea adeguata. Questo deve essere segnalato al proprietario dell'attrezzatura, quindi tutte le parti sono avvisate.

I controlli di sicurezza iniziali devono comprendere: che i condensatori siano scaricati:

ciò deve essere fatto in modo sicuro per evitare la possibilità di scintille;

che non vi siano componenti elettrici in tensione e cavi esposti durante la carica, il recupero o lo spurgo del sistema;

che c'è continuità di legame terrestre.

2. Riparazioni a componenti sigillati

1) Durante le riparazioni a componenti sigillati, tutti i collegamenti elettrici devono essere scollegati dall'apparecchiatura su cui si lavora prima di rimuovere qualsiasi elemento sigillato. Se dovesse essere assolutamente necessario avere un'alimentazione elettrica dell'apparecchiatura durante la manutenzione, allora è necessario disporre di un rilevatore di perdite costantemente in funzione, localizzando quindi quali siano i punti potenzialmente più pericolosi.

2) Quando si lavora su componenti elettrici, prestare particolare attenzione a quanto segue per garantire che il rivestimento non venga alterato in modo tale da influire sul livello di protezione. Ciò include danni ai cavi, numero eccessivo di connessioni, terminali non conformi alle specifiche originali, danni alle guarnizioni, montaggio errato dei premistoppa, ecc. Assicurarsi che l'apparecchio sia montato saldamente. Assicurarsi che le guarnizioni o i materiali di tenuta non siano corrosi o malformati, perciò inutili ad impedire l'ingresso di

atmosfera infiammabili. Le parti di ricambio devono essere conformi alle specifiche del produttore.

NOTA: L'uso di sigillante al silicone può inibire l'efficacia di alcuni tipi di apparecchiature per il rilevamento delle perdite. I componenti intrinsecamente sicuri non devono essere isolati prima di lavorare su di essi.

3. Riparazione dei componenti intrinsecamente insicuri

Non applicare carichi permanenti induttivi o capacitivi al circuito senza assicurarsi che questo non superi la tensione e la corrente consentite per l'apparecchiatura in uso. I componenti intrinsecamente sicuri sono gli unici tipi che possono essere utilizzati in presenza di un'atmosfera infiammabile. L'apparecchio di prova deve avere la valutazione corretta. Sostituire i componenti solo con le parti specificate dal produttore. Altre parti possono provocare l'accensione del refrigerante nell'atmosfera a partire da una perdita.

4. Cablaggio

Verificare che il cablaggio non sia soggetto a usura, corrosione, pressione eccessiva, vibrazioni, spigoli vivi o altri effetti ambientali avversi. Il controllo deve anche tenere conto degli effetti dell'invecchiamento o delle vibrazioni continue provenienti da fonti quali compressori o ventilatori.

5. Rilevazione di refrigeranti infiammabili

In nessuna circostanza si devono utilizzare potenziali fonti di ignizione nella ricerca o nel rilevamento di perdite di refrigerante. Non utilizzare una torcia ad alogenuri (o qualsiasi altro rivelatore che utilizzi una fiamma nuda).

6. Metodi di rilevazione delle perdite

I seguenti metodi di rilevazione delle perdite sono considerati accettabili per i sistemi contenenti refrigeranti infiammabili. I rivelatori di perdite elettronici devono essere utilizzati per rilevare refrigeranti infiammabili, ma la sensibilità potrebbe non essere adeguata o richiedere la ricalibrazione. (L'attrezzatura di rilevamento deve essere calibrata in un'area priva di refrigerante.) Assicurarsi che il rivelatore non sia una potenziale fonte di accensione ed è adatto per il refrigerante utilizzato. L'attrezzatura per il rilevamento delle perdite deve essere impostata su una percentuale del LFL del refrigerante e deve essere calibrata sul refrigerante impiegato e viene confermata la percentuale appropriata di gas (25% massimo). I fluidi per il rilevamento delle perdite sono adatti all'uso con la maggior parte dei refrigeranti, ma l'uso di detergenti contenenti cloro deve essere evitato in quanto il cloro può reagire con il refrigerante e corrodere il tubo di rame. Se si sospetta una perdita, tutte le fiamme nude devono essere rimosse / estinte. Se viene rilevata una perdita di refrigerante che richiede la brasatura, tutto il refrigerante deve essere recuperato dal sistema o isolato (mediante valvole di intercettazione) in una parte del sistema lontano dalla perdita. L'azoto esente da ossigeno (OFN) deve quindi essere spurgato attraverso il sistema sia prima che durante il processo di brasatura.

7. Rimozione ed evacuazione

Quando si vuole intervenire sul circuito refrigerante per effettuare una riparazione - o per qualsiasi altro scopo - si devono usare procedure convenzionali. Tuttavia, è importante seguire alcune delle migliori prassi poiché l'infiammabilità è un'eventualità rischiosa ed importante. La seguente procedura deve essere rispettata: rimuovere il refrigerante; spurgare il circuito con gas inerte; evacuare; spurgare di nuovo con gas inerte; aprire il circuito tagliando o brasando. La carica del refrigerante deve essere recuperata nei cilindri di recupero corretti. Il sistema

deve essere "lavato" con OFN per rendere l'unità sicura. Potrebbe essere necessario ripetere questa procedura più volte. Aria compressa o ossigeno non devono essere utilizzati per questo compito. Il risciacquo deve essere ottenuto rompendo il vuoto nel sistema con OFN e continuando a riempire fino a raggiungere la pressione di esercizio, quindi sfiatare nell'atmosfera e infine abbassare il vuoto. Questo processo deve essere ripetuto fino a quando il refrigerante non è all'interno del sistema. Quando viene utilizzata la carica finale OFN, il sistema deve essere scaricato a pressione atmosferica per consentire l'operazione. Questa procedura è assolutamente indispensabile in caso di operazioni di brasatura sulle tubazioni. Assicurarsi che l'uscita per la pompa del vuoto non sia vicina a fonti di ignizione e che sia adeguatamente ventilata.

8. Procedure di carico

Oltre alle procedure di ricarica convenzionali, devono essere espletati i seguenti requisiti:

Accertarsi che non si verifichino contaminazioni di diversi refrigeranti quando si usano apparecchiature di ricarica. I tubi o le tubazioni devono essere il più corti possibile per ridurre al minimo la quantità di refrigerante in essi contenuta.

I cilindri devono essere mantenuti in posizione verticale.

Assicurarsi che il sistema di refrigerazione sia collegato a terra prima di caricare il sistema con refrigerante. Etichettare il sistema quando la carica è completa (se non già).

Prestare estrema attenzione a non sovraccaricare il sistema di refrigerazione.

Prima di ricaricare il sistema, esso deve essere sottoposto a prova di pressione con OFN. Il sistema deve essere sottoposto a prova di tenuta al termine della ricarica, ma prima della messa in servizio. Prima di lasciare l'area di lavoro, deve essere effettuato un controllo di tenuta.

9. Dismissione del refrigerante

Prima di eseguire questa procedura, è essenziale che il tecnico abbia familiarità con l'apparecchiatura e tutti i suoi dettagli. È buona norma raccomandare che tutti i refrigeranti vengano recuperati in modo sicuro. Prima di eseguire il lavoro, è necessario prelevare un campione di olio e refrigerante nel caso sia necessaria un'analisi prima di riutilizzare il refrigerante rigenerato. È essenziale che l'energia elettrica sia disponibile prima dell'inizio dell'attività.

- a. Acquisire familiarità con l'apparecchiatura e il suo funzionamento.
- b. Isolare il sistema elettricamente.
- c. Prima di tentare la procedura, assicurarsi che: siano disponibili, se necessario, attrezzature di movimentazione meccanica per la movimentazione dei cilindri del refrigerante; tutti i dispositivi di protezione individuale sono disponibili e utilizzati correttamente; il processo di recupero è supervisionato in ogni momento da una persona competente; le attrezzature di recupero e i cilindri sono conformi agli standard appropriati.
- d. Pompate il sistema refrigerante, se possibile.
- e. Se non è possibile un vuoto, realizzare un collettore in modo che il refrigerante possa essere rimosso da varie parti del sistema.
- f. Assicurarsi che il cilindro si trovi sulla bilancia prima che avvenga il recupero.
- g. Avviare la macchina di recupero e operare secondo le istruzioni del produttore.
- h. Non riempire eccessivamente i cilindri. (Non oltre l'80% di carica liquida volumetrica).
- i. Non superare la pressione di esercizio massima del cilindro, anche temporaneamente.
- j. Quando i cilindri sono stati riempiti correttamente e il processo è stato completato, assicurarsi che i cilindri e l'attrezzatura siano stati rimossi dal sito immediatamente e che tutte le valvole di isolamento sull'apparecchiatura siano state chiuse.
- k. Il refrigerante recuperato non deve essere caricato in un altro sistema di refrigerazione a meno che non sia stato pulito e controllato.

10. Etichettatura

L'apparecchiatura deve essere etichettata dichiarando che è stata messa fuori servizio e

svuotata del refrigerante. L'etichetta deve essere datata e firmata. Assicurarsi che ci siano etichette sull'attrezzatura che indicano che l'apparecchiatura contiene refrigerante infiammabile.

11. Dismissione

Quando si rimuove il refrigerante da un sistema, per la manutenzione o la dismissione, si consiglia di utilizzare tutti i refrigeranti in modo sicuro. Quando si trasferisce il refrigerante nei cilindri, assicurarsi che vengano utilizzati solo cilindri di recupero del refrigerante appropriati. Assicurarsi che sia disponibile il numero corretto di cilindri per contenere la carica totale del sistema. Tutti i cilindri da utilizzare sono designati per il refrigerante recuperato ed etichettati per quel refrigerante (cioè cilindri speciali per il recupero del refrigerante). I cilindri devono essere completi di valvola di sicurezza e valvole di intercettazione associate in buone condizioni. I cilindri di recupero vuoti vengono evacuati e, se possibile, raffreddati prima del recupero.

L'attrezzatura per la dismissione deve essere in buone condizioni operative con una serie di istruzioni relative a portata di mano idonee al recupero di refrigeranti infiammabili. Inoltre, un set di bilance calibrate deve essere disponibile e in buone condizioni. I tubi devono essere completi di giunti di disconnessione senza perdite e in buone condizioni. Prima di utilizzare la macchina di recupero, controllare che funzioni in modo soddisfacente, sia stata sottoposta a manutenzione adeguata e che eventuali componenti elettrici associati siano sigillati per impedire eventuali ignizioni in caso di rilascio di refrigerante. Consultare il produttore in caso di dubbio.

Il refrigerante recuperato deve essere restituito al fornitore del refrigerante nel cilindro di recupero corretto e predisposta la relativa nota di trasferimento dei rifiuti. Non mescolare i refrigeranti nelle unità di recupero e soprattutto non nei cilindri.

Se si devono rimuovere compressori o oli per compressore, assicurarsi che siano stati evacuati ad un livello accettabile per assicurarsi che il refrigerante infiammabile non rimanga all'interno del lubrificante. Il processo di evacuazione deve essere eseguito prima di restituire il compressore ai fornitori. Solo il riscaldamento elettrico al corpo del compressore deve essere impiegato per accelerare questo processo. Quando l'olio viene scaricato da un sistema, deve essere eseguito in sicurezza.

Parametri del fusibile dell'apparecchio

Tipo: 5H o 5TE o 932 o 524

Voltaggio: 250V

Tensione: 3,15A

IX. Soluzione dei problemi

Non riparare o disassemblare il condizionatore da soli. La riparazione eseguita da una persona non qualificata può invalidare la scheda di garanzia e causare danni agli utenti o alle loro proprietà.

Problema	Possibile causa	Soluzione
	Non c'è corrente elettrica	Accendere il prodotto e assicurarsi che la spina sia inserita correttamente nella presa
	L'indicatore di livello mostra "FL"	Scaricare l'acqua dal prodotto

condizionatore non funziona	La temperatura ambiente è troppo bassa o alta	Il range di temperatura di funzionamento raccomandata per il prodotto è 7-35 °C
	In modalità raffreddamento, la temperatura della stanza è più bassa della temperatura impostata	Cambiare la temperatura impostata
	In modalità deumidificazione, la temperatura ambiente è bassa	Il prodotto è posizionato in una stanza con una temperatura ambiente superiore ai 17° C
Il raffreddamento non è efficiente	Esposizione diretta al sole	Spostare il prodotto; chiudere tende o finestra
	Porte e finestra aperte Ci sono tante persone nella stanza Ci sono fonti di calore attive Il filtro è sporco	Chiudere porte e finestre Diminuire la temperatura di lavoro Pulire o sostituire il filtro
	L'uscita o l'ingresso dell'aria sono ostruiti	Eliminare le ostruzioni
Eccessiva rumorosità	Il prodotto non è posizionato su una superficie piana e stabile.	Posizionare il prodotto su una superficie piana e stabile, in modo da ridurre le vibrazioni
Il compressore non funziona	Si è attivato il dispositivo di protezione del compressore	Aspettare tre minuti e poi far ripartire il condizionatore
Il telecomando non funziona	La distanza fra telecomando e condizionatore è eccessiva	Utilizzare il telecomando vicino al condizionatore e dirizzarlo verso il ricevitore
	Il telecomando non è allineato con il ricevitore	
	Batterie esauste	Sostituire le batterie
Errore 'E1'.	La temperatura nell'ambiente è anormale	Controllare il sensore della temperatura dell'ambiente ed il relativo circuito
Errore 'E2'	La temperatura del tubo dell'aria è anormale.	Controllare il sensore di temperatura del tubo ed il relativo circuito

Nota: se si verificano problemi non elencati nella tabella o le soluzioni consigliate non funzionano, rivolgersi al servizio clienti.

Italiano



Trattamento del unità elettrico od elettronico a fine vita (Applicabile in tutti i paesi dell'Unione Europea e in quelli con sistema di raccolta differenziata)

Questo simbolo sul prodotto o sulla confezione indica che il prodotto non deve essere considerato come un normale rifiuto domestico, ma deve invece essere consegnato ad un punto di raccolta appropriato per il riciclo di apparecchi elettrici ed elettronici. Assicurandovi che questo prodotto sia smaltito correttamente, voi contribuirete a prevenire potenziali conseguenze negative per l'ambiente e per la salute che potrebbero altrimenti essere causate dal suo smaltimento inadeguato. Il riciclaggio dei materiali aiuta a conservare le risorse naturali. Per informazioni più dettagliate circa il riciclaggio di questo prodotto, potete contattare l'ufficio comunale, il servizio locale di smaltimento rifiuti oppure il negozio dove l'avete acquistato. Chiunque abbandona o cestina questo apparecchio e non lo riporta in un centro di raccolta differenziata per rifiuti elettrici-elettronici è punito con la sanzione amministrativa pecuniaria prevista dalla normativa vigente in materia di smaltimento abusivo di rifiuti.

English



Disposal of old electrical & electronic equipment (Applicable in the European Union and other European countries with separate collection systems)

This symbol on the product or in its packaging indicates that this product shall not be treated as household waste. Instead it shall be handed over to the applicable collection point for the recycling of electrical and electronic equipment. By ensuring this product is disposed of correctly, you will help prevent potential negative consequences for the environment and human health, which could otherwise be caused by inappropriate waste handling of this product. The recycling of materials will help to conserve natural resources. For more detailed information about recycling of this product, please contact your local city office, your household waste disposal service or the shop where you purchased the product.

Français



Traitement des appareils électriques et électroniques en fin de vie (Applicable dans les pays de l'Union Européenne et aux autres pays européens disposant de systèmes de collecte sélective)

Ce symbole, apposé sur le produit ou sur son emballage, indique que ce produit ne doit pas être traité avec les déchets ménagers. Il doit être remis à un point de collecte approprié pour le recyclage des équipements électriques et électroniques. En s'assurant que ce produit est bien mis au rebus de manière appropriée, vous aiderez à prévenir les conséquences négatives potentielles pour l'environnement et la santé humaine. Le recyclage des matériaux aidera à conserver les ressources naturelles. Pour toute information supplémentaire au sujet du recyclage de ce produit, vous pouvez contacter votre municipalité, votre déchetterie ou le magasin où vous avez acheté le produit.

Español



Tratamiento de los equipos eléctricos y electrónicos al final de su vida útil (Aplicable en la Unión Europea y en países europeos con sistemas de recogida selectiva de residuos)

Este símbolo en su equipo o su embalaje indica que el presente producto no puede ser tratado como residuos domésticos normales, sino que deben entregarse en el correspondiente punto de recogida de equipos eléctricos y electrónicos. Asegurándose de que este producto es desechado correctamente, Ud. Está ayudando a prevenir las consecuencias negativas para el medio ambiente y la salud humana que podrían derivarse de la incorrecta manipulación de este producto. El reciclaje de materiales ayuda a conservar las reservas naturales. Para recibir información detallada sobre el reciclaje de este producto, por favor, contacte con su ayuntamiento, su punto de recogida más cercano o el distribuidor donde adquirió el producto.

Deutsch



Entsorgung von gebrauchten elektrischen und elektronischen Geräten (Anzuwenden in den Ländern der Europäischen Union und anderen europäischen Ländern mit einem separaten Sammelsystem für diese Geräte)

Das Symbol auf dem Produkt oder seiner Verpackung weist darauf hin, dass dieses Produkt nicht als normaler Haushaltsabfall zu behandeln ist, sondern an einer Annahmestelle für das Recycling von elektrischen und elektronischen Geräten abgegeben werden muss. Durch Ihren Beitrag zum korrekten Entsorgen dieses Produkts schützen Sie die Umwelt und die Gesundheit Ihrer Mitmenschen. Umwelt und Gesundheit werden durch falsches Entsorgen gefährdet. Materialrecycling hilft den Verbrauch von Rohstoffen zu verringern. Weitere Informationen über das Recycling dieses Produkts erhalten Sie von Ihrer Gemeinde, den Kommunalen Entsorgungsbetrieben oder dem Geschäft, in dem Sie das Produkt gekauft haben.